

OWNER'S MANUAL GUIDE DE L'UTILISATEUR MANUAL DEL PROPIETARIO

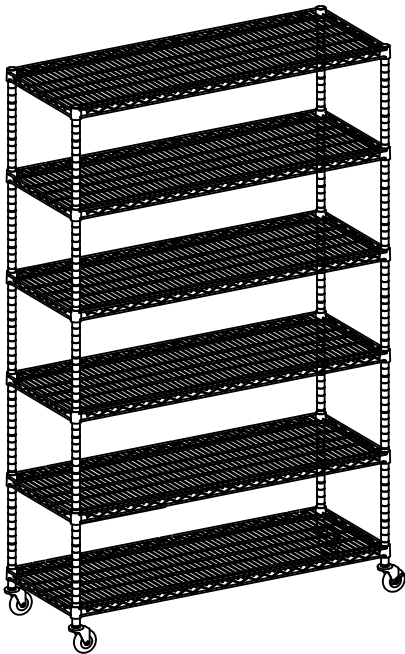

EcoTuff

PATENT PENDING / BREVET EN INSTANCE / PATENTE EN TRÁMITE

6-TIER COMMERCIAL INDOOR / OUTDOOR
WIRE SHELVING RACK

ÉTAGÈRE COMMERCIALE À TABLETTES
GRILLAGÉES À 6 NIVEAUX POUR L'INTÉRIEUR
/ L'EXTÉRIEUR

ESTANTE DE ALAMBRE PARA INTERIORES /
EXTERIORES COMERCIAL DE 6 REPISAS

Model / Modèle / Modelo
CTBTZET-0947

IMPORTANT, RETAIN FOR FUTURE REFERENCE: READ CAREFULLY
IMPORTANT, À CONSERVER POUR DE FUTURS BESOINS DE
RÉFÉRENCE : À LIRE SOIGNEUSEMENT
IMPORTANTE: CONSERVE PARA FUTURA REFERENCIA. LEA
CUIDADOSAMENTE

Important / Important / Importante

FOR 3D ASSEMBLY INSTRUCTIONS
POUR DES DIRECTIVES D'ASSEMBLAGE 3D
PARA INSTRUCCIONES DE ENSAMBLAJE EN 3D



BILT.

Intelligent Instructions
Directives intelligentes
Instrucciones Inteligentes



OWNER'S MANUAL BRUKSANVISNING

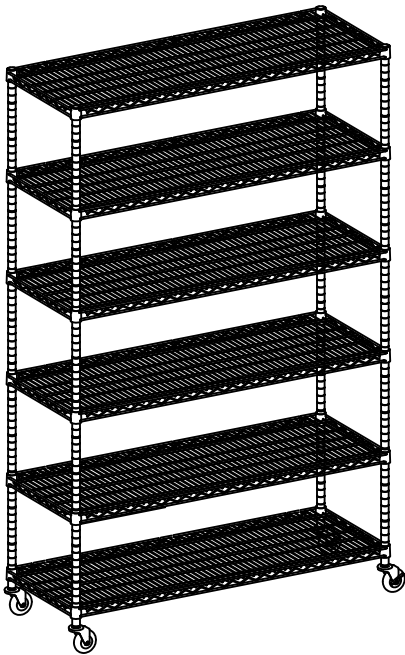

EcoTuff™

PATENT PENDING / PATENT SÖKT

**6-TIER COMMERCIAL INDOOR / OUTDOOR
WIRE SHELVING RACK**

**KOMERSIAL GALLERHYLLA I 6 NIVÅER
(INOMHUS / UTOMHUS)**

**Model / Model
CTBTZET-0947**

**IMPORTANT, RETAIN FOR FUTURE REFERENCE: READ CAREFULLY
VIKTIGT, BEHÅLL FÖR FRAMTIDA REFERENS: LÄS NOGGRANT**

Important / Viktigt

FOR 3D ASSEMBLY INSTRUCTIONS
FÖR 3D-MONTERINGSANVISNINGAR



BILT.®

Intelligent Instructions
Intelligenta instruktioner



WARNINGS

- 1. Read and understand all instructions.** Failure to follow all instructions may result in injury and / or damage.
- 2. Tighten all casters completely by using the wrench.** Failure to do as instructed could result in the caster stem breaking, thereby causing the product to collapse.
- 3. The warnings, cautions, and instructions discussed in this manual cannot cover all possible conditions or situations that may occur.** The user must always be aware of the environment and ensure to use the product in a safe and responsible manner.
- 4. Do NOT modify the product in any way.** Unauthorized modification may impair the function and / or safety of the product, and may affect the life of the product. Any modifications will void product warranty.
- 5. Check for damaged parts.** Before using this product, carefully check that all parts are in good condition, and that the product will operate properly and perform its intended function. Replace damaged or worn parts, and never use this product with a damaged part.
- 6. Do NOT roll shelving rack on an uneven surface.** Only move shelving rack on a smooth surface. Rolling over rough or uneven surface may cause casters to break or items on the shelving rack to fall, resulting in injury and / or damage.
- 7. Do NOT overload the product.**

Weight capacity per Shelf on Feet Levelers (evenly distributed)	453.5 kg / 1000 lb
Weight capacity per Shelf on Casters (evenly distributed)	60.3 kg / 133 lb
Total weight capacity of Shelving Rack (evenly distributed)	2721.5 kg / 6000 lb (on Feet Levelers) 362.8 kg / 800 lb (on Casters)

- 8. Do NOT allow children to climb or play around the product.** Tipping may occur causing injury.

CARE AND MAINTENANCE

- Avoid harsh, abrasive cleaners, and other corrosive chemicals.

MISES EN GARDE

- 1. Lire et comprendre toutes les directives.** Tout manquement à l'une des directives peut provoquer des blessures graves et (ou) des dommages.
- 2. Serrer fermement toutes les roulettes à l'aide de la clé.** Si les roulettes ne sont pas complètement serrées, les tiges des roulettes pourraient se briser et provoquer l'affaissement du produit.
- 3. Les mises en garde, les avertissements et les directives énoncés dans le présent guide ne peuvent tenir compte de toutes les conditions ou situations qui peuvent survenir.** L'utilisateur doit toujours être conscient de son environnement et s'assurer qu'il utilise le produit de façon sécuritaire et responsable.
- 4. NE PAS modifier ce produit d'une quelconque manière que ce soit.** La modification non autorisée du produit peut nuire à la fonction et (ou) à l'utilisation sécuritaire du produit et pourrait en affecter la durée utile. Toute modification annulera la garantie du produit.
- 5. Vérifier s'il y a des pièces endommagées.** Avant d'utiliser ce produit, vérifier avec soin que toutes les pièces sont en bon état et que le produit peut fonctionner correctement et offrir le rendement pour lequel il a été conçu. Remplacer les pièces endommagées ou usées et ne jamais utiliser ce produit si une pièce est endommagée.
- 6. NE PAS rouler le module d'étagère sur une surface inégale.** Ne déplacer le module d'étagère que sur une surface lisse. Le roulement sur une surface rugueuse ou inégale pourrait provoquer un bris des roulettes ou faire tomber des éléments du module d'étagère, entraînant des blessures et (ou) des dommages.
- 7. NE PAS surcharger le produit.**

Capacité maximale de poids par étagère sur pieds niveleurs (répartition uniforme du poids)	453.5 kg / 1000 lb
Capacité maximale de poids par étagère sur roulettes (répartition uniforme du poids)	60.3 kg / 133 lb
Capacité de charge totale maximale du rack étagère (répartition uniforme du poids)	2721.5 kg / 6000 lb (sur pieds niveleurs) 362.8 kg / 800 lb (sur roulettes)

- 8. NE PAS laisser des enfants grimper ou jouer autour du produit.** Un basculement pourrait survenir et causer des blessures.

ENTRETIEN

- Éviter d'utiliser des nettoyeurs puissants et abrasifs, ainsi que d'autres produits chimiques corrosifs.



PRECAUCIONES

- 1. Lea y entienda todas las instrucciones.** El no seguir todas las instrucciones puede resultar en lastimadura y/o daño.
- 2. Ajuste todas las ruedas completamente usando la llave inglesa.** Si no se hace lo indicado, el vástago de la rueda se podría romper, y por lo tanto el producto se colapsará.
- 3. Las advertencias, precauciones e instrucciones descritas en este manual no pueden cubrir todas las condiciones o situaciones posibles que pudiesen ocurrir.** El usuario debe estar siempre atento a su entorno y asegurarse de que se use el producto de una manera segura y responsable.
- 4. NO modifique el producto de ninguna forma.** La modificación no autorizada puede impedir el funcionamiento y/o la seguridad del producto y puede afectar la vida del producto. Cualquier cambio o modificación anulará la garantía.
- 5. Revise si hay partes dañadas.** Antes de usar este producto, revise cuidadosamente que todas las piezas estén en buenas condiciones y que el producto funcione correctamente y realice la función que se pretende. Reemplace las piezas dañadas o desgastadas, y nunca utilice este producto con una pieza dañada.
- 6. NO enrolle el estante de repisas sobre una superficie irregular.** Sólo mueva el estante de repisas sobre una superficie lisa. Rodar sobre superficie rugosa o paso, puede hacer que las ruedas se rompan o que los elementos del estante de repisas se caigan, lo que resulta en lastimadura y/o daño.
- 7. NO sobrecargue el producto.**

Capacidad de peso por Repisa sobre las Patas Niveladoras (distribuidas uniformemente)	453.5 kg / 1000 libras
Capacidad de peso por Repisa sobre las Ruedas (distribuidas uniformemente)	60.3 kg / 133 libras
Capacidad total de peso del Estante de Repisas (distribuidas uniformemente)	2721.5 kg / 6000 libras(sobre Patas Niveladoras) 362.8 kg / 800 libras(sobre Ruedas)

- 8. NO permita que los niños jueguen cerca del producto o se suban en él,** puesto que este podría volcarse y causar lesiones físicas.

CUIDADO Y MANTENIMIENTO

- Evite los productos de limpieza abrasivos y otras sustancias químicas corrosivas.

VARNINGAR

- 1. Läs och förstå alla instruktioner.** Om du inte följer alla instruktioner kan det leda till personskada och/eller skada på produkten.
- 2. Dra åt alla hjul helt med hjälp av nyckeln.** Om du inte följer instruktionerna kan det leda till att styrstången i hjulet går sönder och att produkten kollapsar.
- 3. De varningar, försiktighetsåtgärder och instruktioner som diskuteras i denna handbok kan inte täcka alla möjliga tillstånd eller situationer som kan uppstå.** Användaren måste alltid vara medveten om miljön och säkerställa att produkten används på ett säkert och ansvarsfullt sätt.
- 4. Ändra INTE produkten på något sätt.** Obehörig modifiering kan försämra produktens funktion och/eller säkerhet och kan påverka produktens livslängd. Alla ändringar upphäver produktgarantin.
- 5. Kontrollera om det finns skadade delar.** Innan du använder denna produkt ska du noggrant kontrollera att alla delar är i gott skick och att produkten fungerar korrekt och som den ska. Byt ut skadade eller slitna delar och använd aldrig denna produkt med en skadad del.
- 6. Rulla INTE hyllstället på en ojämn yta.** Flytta endast hyllstället på en slät yta. Om du rullar över en ojämn yta kan hjulen gå sönder eller föremål på hyllorna ramla ned, vilket kan leda till personskador och/eller andra skador.
- 7. Överbelasta INTE produkten.**

Viktkapacitet per hylla på golvkil (jämnt fördelad)	453,5 kg
Viktkapacitet per hylla på hjul (jämnt fördelad)	60,3 kg
Total viktkapacitet för hyllställ (jämnt fördelad)	2721,5 kg (på golvkilar) 362,8 kg (på hjul)

- 8. Låt INTE barn klättra på eller leka runt produkten.** Tippning kan uppstå och orsaka skada.

SKÖTSEL OCH UNDERHÅLL

- Undvik starka, slipande rengöringsmedel och andra frätande kemikalier.

PARTS LIST / LISTE DES PIÈCES / LISTA DE PIEZAS / LISTA ÖVER DELAR

Parts included / Pièces incluses
Piezas incluidas / Delar som ingår

A

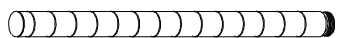

4

B

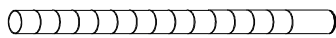

4

C

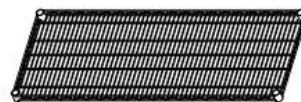

6

D



48 + 2

E

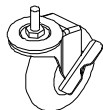

2

F

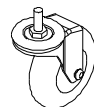

2

G



1

H



4

I

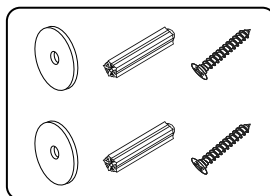

1

Used for Stationary option
Pour l'option fixe
Usado para la opción Estacionario
Används för stationärt alternativ

ASSEMBLY OPTIONS / OPTIONS D'ASSEMBLAGE / OPCIONES DE ENSAMBLE / MONTERINGSALTERNATIV

Mobile Option / Option mobile / Opción Móvil / Mobilt alternativ

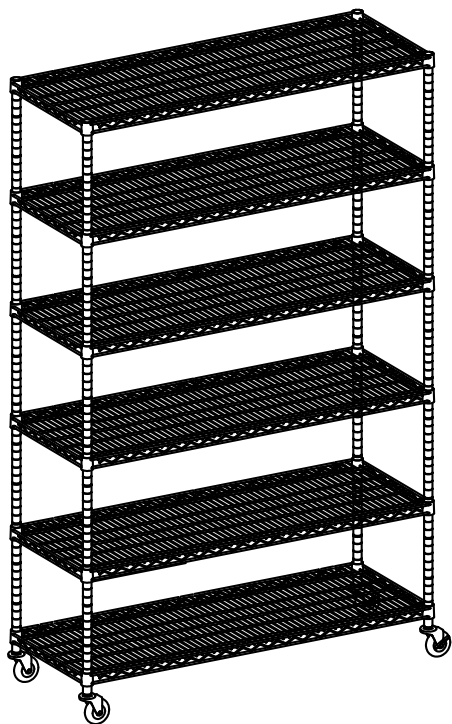
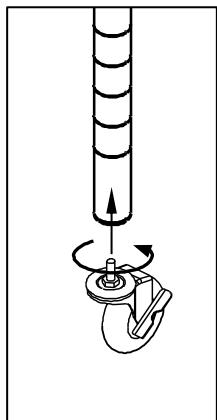

Stationary Option / Option fixe / Opción Estacionario / Stationärt alternativ

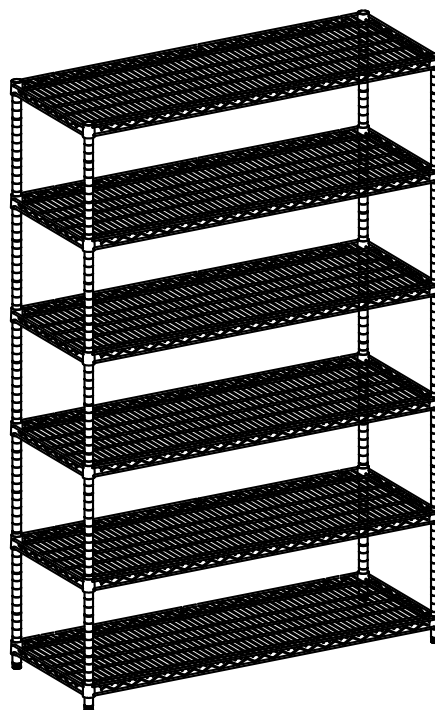
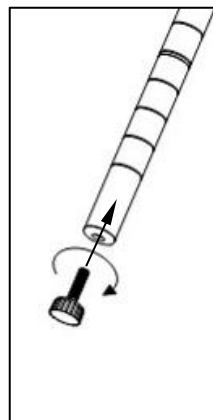

Note: 2 people are needed to put last shelf on.

Remarque : 2 personnes sont nécessaires pour poser la dernière étagère.

Nota: Se necesitan 2 personas para colocar el último estante.

Obs! Det behövs 2 personer för att sätta sista hyllan på.

ASSEMBLY INSTRUCTIONS / DIRECTIVES D'ASSEMBLAGE / INSTRUCCIONES DE ENSAMBLAJE / MONTERINGSINSTRUKTIONER

STEP 1 / ÉTAPE 1 PASO 1 / STEG 1

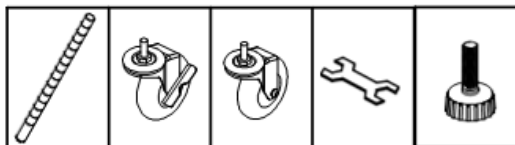

B (4)

E (2)

F (2)

G (1)

H (4)

Mobile Option /
Option mobile /
Opción Móvil /
Mobilt alternativ

Stationary Option /
Option fixe / Opción
Estacionario /
Stationärt alternativ

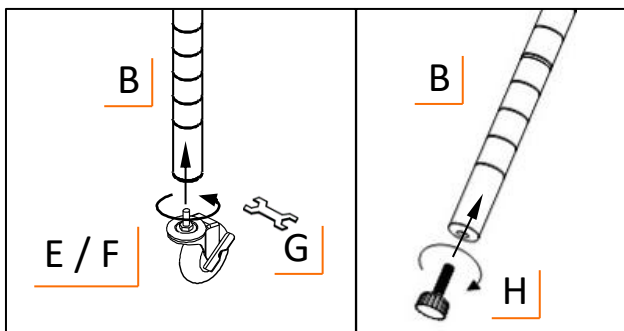

Warning: Tighten CASTERS (E & F) to BOTTOM POLES (B) completely. Failure to do as instructed could result in the caster stem breaking.

Mise en garde : Serrer fermement LES ROULETTES (E et F) aux TIGES INFÉRIEURES (B). Si les roulettes ne sont pas complètement serrées, les tiges des roulettes pourraient se briser.

Precaución: Ajuste las RUEDAS (E y F) a los POSTES INFERIORES (B) completamente. El no seguir las instrucciones podría resultar en que el vástago de las ruedas se rompa.

Varning: Dra åt HJULEN (E och F) helt och hållet till BOTTENPOLARNA (B). Om du inte följer instruktionerna kan det leda till att styrstången i hjulet går sönder.

STEP 2 / ÉTAPE 2 PASO 2 / STEG 2

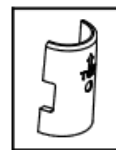

D (8)

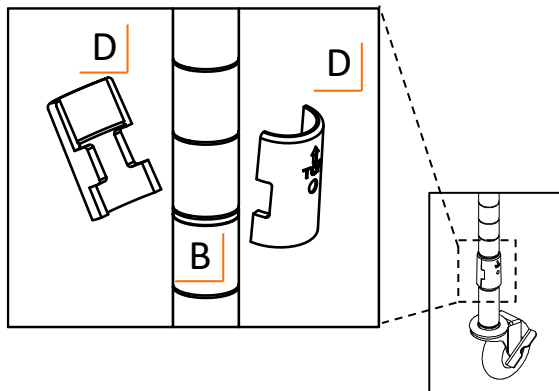

Note: For stability, the lowest SLIP SLEEVES (D) should be installed **no higher** than the 3rd indentation from the caster end of the BOTTOM POLES (B).

Remarque : Pour une meilleure stabilité, les MANCHONS À GLISSEMENT (D) les plus bas devraient être installés **au maximum** à la hauteur de la troisième encoche au-dessus de l'extrémité supérieure de la roulette des TIGES INFÉRIEURES (B).

Nota: Para estabilidad, las MANGAS DESLIZANTES (D) deben de ser instaladas **no más arriba** de la 3ra hendidura del extremo de la rueda de los POSTES INFERIORES (B).

Obs! För stabilitet ska de lägsta GLIDHYLSORNA (D) inte installeras högre än den tredje fördjupningen från hjulsändan på BOTTENPOLARNA (B).

ASSEMBLY INSTRUCTIONS / DIRECTIVES D'ASSEMBLAGE / INSTRUCCIONES DE ENSAMBLAJE / MONTERINGSINSTRUKTIONER

STEP 3 / ÉTAPE 3 PASO 3 / STEG 3

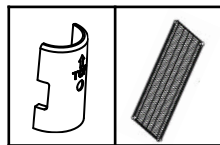

D (8) C (2)

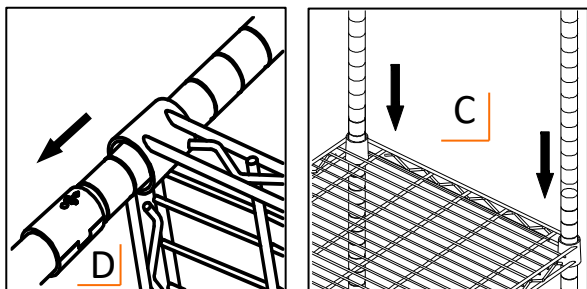

Note: The level side of the SHELF (C) is the TOP side (the TRINITY logo on the corner cylinders should be right-side up).

Remarque : Le côté plat de la TABLETTE (C) doit être orienté vers le HAUT (le logo TRINITY sur les cylindres dans les coins doit être à l'endroit).

Nota: El lado nivelado de la REPISA (C) es la PARTE DE ARRIBA (el logotipo de TRINITY en los cilindros de las esquinas deben de estar hacia arriba).

Obs! Nivåsidan av HYLLAN (C) är den ÖVRE sidan (TRINITY-logotypen på hörncylindrarna ska vara uppåtvända).

STEP 4 / ÉTAPE 4 PASO 4 / STEG 4

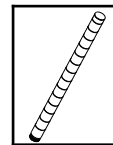

A (4)

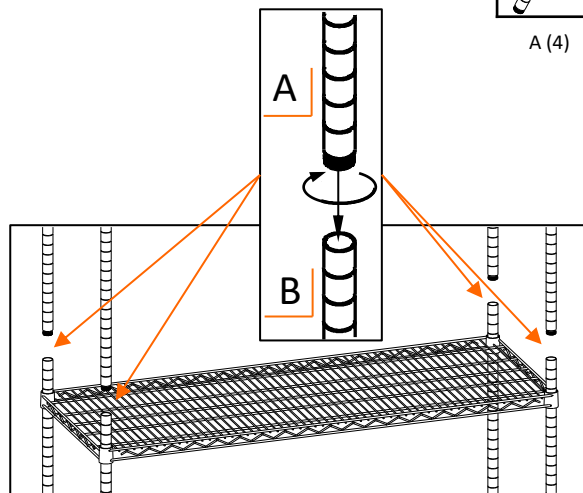

STEP 5 / ÉTAPE 5 PASO 5 / STEG 5

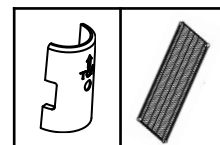

D (32) C (4)

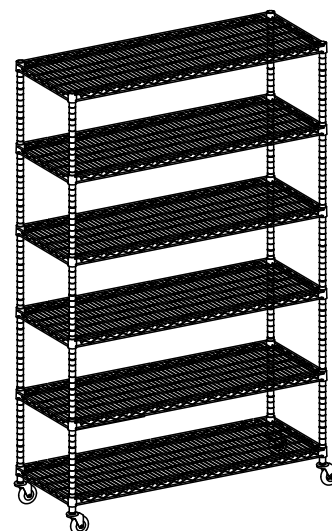
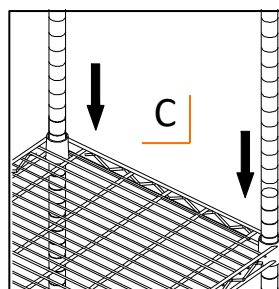
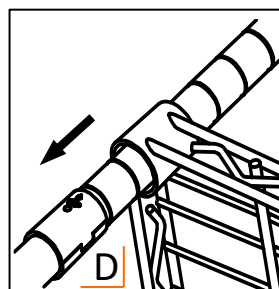

ASSEMBLY INSTRUCTIONS / DIRECTIVES D'ASSEMBLAGE / INSTRUCCIONES DE ENSAMBLAJE / MONTERINGSINSTRUKTIONER

Anti-tipping / Anti-basculement
Anti-vuelco / Anti-tippning

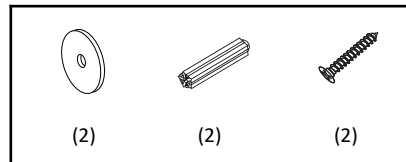

I (1)

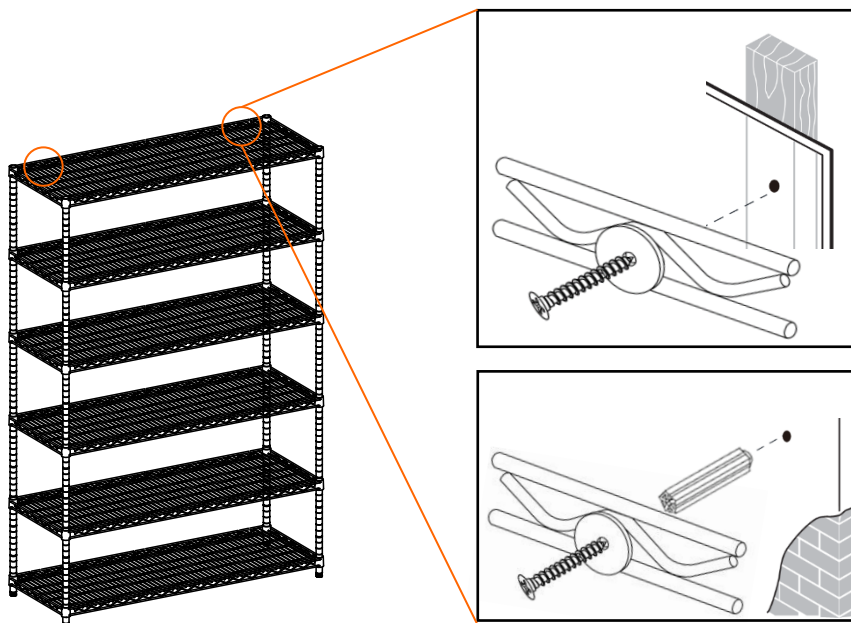

⚠ WARNING	
	<p>Children have died from furniture tipover. To reduce the risk of furniture tipover:</p> <ul style="list-style-type: none"> • ALWAYS install tipover restraint provided. • NEVER put a TV on this product. • NEVER allow children to stand, climb or hang on drawers, doors, or shelves.
	<ul style="list-style-type: none"> • NEVER open more than one drawer at a time. • Place heaviest items in the lowest drawers. <p><i>This is a permanent label. Do not remove!</i></p>

⚠ AVERTISSEMENT	
	<p>Des enfants sont morts à la suite du basculement de meubles. Pour réduire le risque de basculement de meubles :</p> <ul style="list-style-type: none"> • Installez TOUJOURS le dispositif de retenue fourni. • N'installez JAMAIS un téléviseur sur ce produit. • Ne laissez JAMAIS les enfants se tenir debout, grimper ou pendre sur les tiroirs, les portes ou les étagères.
	<ul style="list-style-type: none"> • N'ouvrez JAMAIS plus d'un tiroir à la fois. • Placez les articles les plus lourds dans les tiroirs les plus bas. <p><i>Il s'agit d'une étiquette permanente. Ne pas retirer!</i></p>

⚠ ADVERTENCIA	
	<p>Niños han muerto por el volteo de muebles. Para reducir el riesgo de volteo de muebles:</p> <ul style="list-style-type: none"> • SIEMPRE instalar el sistema de retención proporcionado. • NUNCA colocar un televisor sobre este producto. • NUNCA permitir que los niños se paren, suban o se cuelguen de cajones, puertas y estantes.
	<ul style="list-style-type: none"> • NUNCA abrir más de un cajón a la vez. • Colocar los artículos más pesados en los cajones de abajo. <p><i>Esta es una etiqueta permanente. ¡No quitar!</i></p>

⚠ VARNING	
	<p>Barn har dött av att möbler välter. Så här minskar du risken för att möbler välter:</p> <ul style="list-style-type: none"> • Installera ALLTID den medföljande fasthållningsanordningen. • Ställ ALDRIG en TV på den här produkten. • Låt ALDRIG barn stå, klättra eller hänga på lådor, dörrar eller hyllor.
	<ul style="list-style-type: none"> • Öppna ALDRIG mer än en låda åt gången. • Placera de tyngsta varorna i de nedersta lådorna. <p><i>Detta är en permanent etikett. Ta inte bort!</i></p>

(2) 3-Tier Racks Option / 2 étagères à 3 tablettes / Opción (2) Estante de 3 Repisas / (2) hyllalternativ med 3 nivåer

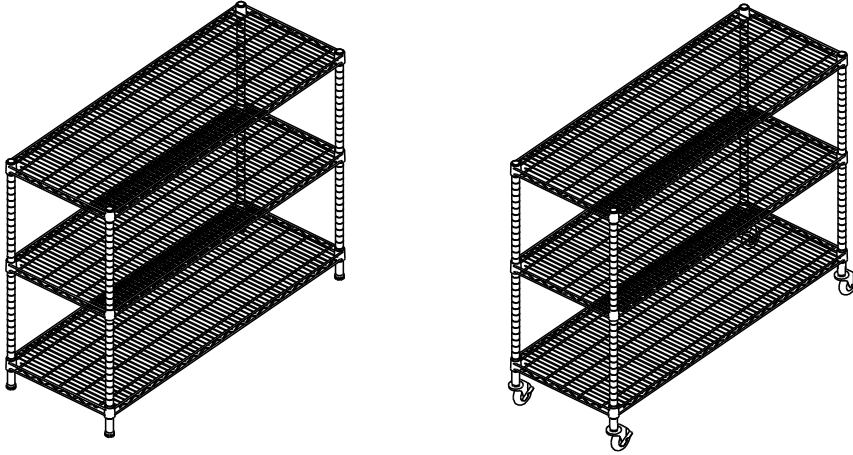

This product can be assembled into (2) 3-Tier racks by using the below parts. These parts are not included in the package, but can be provided upon request. Please send an email to customerservice@trinityii.com to request the below parts free of charge, and provide proof of purchase.

Ce produit peut être assemblé en deux (2) supports à trois niveaux en utilisant les pièces ci-dessous. Ces pièces, non incluses dans l'emballage, peuvent être obtenues sur demande. Veuillez envoyer un courriel à customerservice@trinityii.com pour demander les pièces ci-dessous gratuitement avec une preuve d'achat.

Este producto se puede ensamblar en (2) estantes de 3 niveles utilizando las siguientes piezas. Estas piezas no se incluyen en el paquete pero se pueden proporcionar a solicitud. Envíe un correo electrónico a customerservice@trinityii.com para solicitar las siguientes piezas sin cargo y proporcionar el comprobante de compra.

Denna produkt kan sättas ihop till (2) 3-våningshyllor med hjälp av nedanstående delar. Dessa delar ingår inte i paketet, men kan levereras på begäran. Skicka ett e-postmeddelande till customerservice@trinityii.com för att begära nedanstående delar utan kostnad och uppvisa inköpsbevis.

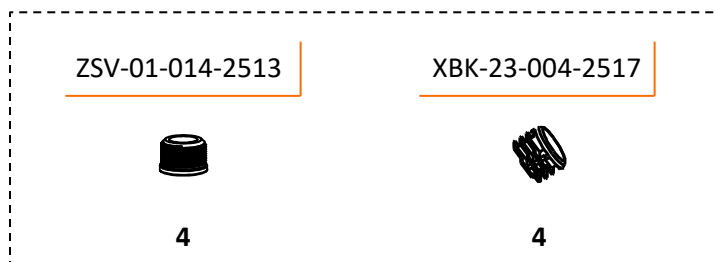

SERVICE PARTS LIST / LISTE DES PIÈCES DE RECHANGE / LISTA PARTES DE SERVICIO / LISTA ÖVER SERVICEDELAR – CTBTZET-0947

#	Part Number Numéro de pièce Número de Parte Artikelnummer	#	Part Number Numéro de pièce Número de Parte Artikelnummer
A.	ZET-04-006-3600	G.	XXX-97-002-0001
B.	ZET-04-042-3600	H.	XBK-98-003-2538
C.	ZET-03-131-4818	I.	ZSV-02-011-0001
D.	XBK-01-011-2543	J.	XBK-23-004-2517
E.	ZET-99-040-4010	K.	ZSV-01-013-2523
F.	ZET-99-039-4010		

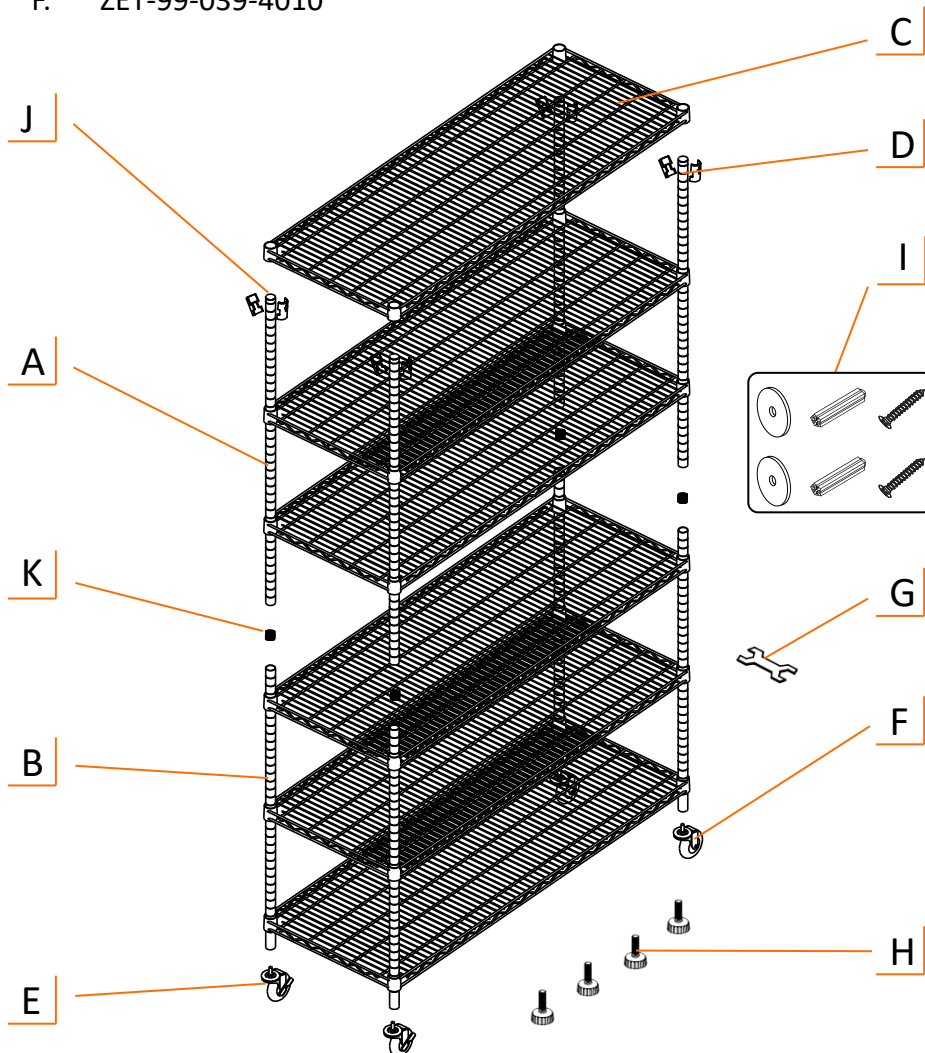

CONTACT US / KONTAKTA OSS

MADE IN THAILAND / TILLVERKAD I THAILAND

TRINITY Customer Service

(available only in Canada
and US)
(English, French, and Spanish)

TEL: 800-985-5506
FAX: 310-347-4134
customerservice@trinityii.com

Monday - Friday
5:00 AM – 5:00 PM (PST)

www.trinityii.com

TRINITY Kundtjänst

(Endast tillgängligt i Kanada och USA)
(Engelska, franska och spanska)

TEL: 1-800-985-5506
FAX: 1-310-347-4134
customerservice@trinityii.com

Måndag-Fredag
05.00-17.00 (PST)

www.trinityii.com

EcoTuff
THE
MPC

PATENT PENDING / BREVET EN INSTANCE / PATENTE EN TRÁMITE / PATENT SÖKT

Outdoor-rated, weather resistant, and built to withstand moisture and harsh conditions.

Conçue pour une utilisation en extérieur, résistante aux intempéries et faite pour résister à l'humidité et aux conditions climatiques difficiles.

Apto para exteriores, resistente a la intemperie y construido para soportar la humedad y las condiciones adversas del clima.

Utomhusklassad, väderbeständig och byggd för att klara fukt och hårda förhållanden.

CONTACT US / NOUS JOINDRE / CONTÁCTENOS

MADE IN THAILAND / FABRIQUÉ EN THAÏLANDE / HECHO EN TAILANDIA

TRINITY Customer Service

(available only in Canada
and US)
(English, French, and Spanish)

TEL: 800-985-5506
FAX: 310-347-4134
customerservice@trinityii.com

Monday - Friday
5:00 AM – 5:00 PM (PST)

www.trinityii.com

TRINITY Service à la clientèle

(au Canada et aux États-Unis
seulement)
(anglais, espagnol et français)

TÉL. : 1-800-985-5506
TÉLÉC. : 1-310-347-4134
customerservice@trinityii.com

Lundi au vendredi
5 h à 17 h (HP)

www.trinityii.com

TRINITY Servicio al cliente

(disponible solo para Canadá
y E.U.A.)
(inglés, español y francés)
(Teléfono y fax no válido en México)

TEL: 800-985-5506
FAX: 310-347-4134
customerservice@trinityii.com

Lunes a viernes
5:00 am a 5:00 pm
(hora del Pacífico, E.U.A.)

www.trinityii.com
(Pagina de internet disponible en ingles)

Distributed by:
Costco Wholesale Corporation
P.O. Box 34535
Seattle, WA 98124-1535
USA
1-800-774-2678
www.costco.com

Costco Wholesale Canada Ltd.*
415 W. Hunt Club Road
Ottawa, Ontario
K2E 1C5, Canada
1-800-463-3783
www.costco.ca
* faisant affaire au Québec sous
le nom Les Entrepôts Costco

Importado por:
Importadora Primex S.A. de C.V.
Blvd. Magnocentro No.4
San Fernando La Herradura
Huixquilucan, Estado de México
C.P. 52765
RFC: IPR-930907-S70
(55)-5246-5500
www.costco.com.mx

Costco Wholesale Australia Pty Ltd
17-21 Parramatta Road
Lidcombe NSW 2141
Australia
www.costco.com.au

Costco Wholesale UK Ltd /
Costco Online UK Ltd
Hartspring Lane
Watford, Herts
WD25 8JS
United Kingdom
01923 213113
www.costco.co.uk/contact

Costco Wholesale Spain S.L.U.
Polígono Empresarial Los Gavilanes
C/ Agustín de Betancourt, 17
28906 Getafe (Madrid) España
NIF : B86509460
900 111 155
www.costco.es/contact

Costco Wholesale Iceland ehf.
Kauptún 3-7, 210 Gardabaer
Iceland
www.costco.is/contact

Costco France
1 avenue de Bréhat
91140 Villebon-sur-Yvette
France
01 80 45 01 10
www.costco.fr/contact

Costco Wholesale Japan Ltd.
2 Kakuchi, 2 Gaiku, Kaneda-Nishi
361 Urakura, Kisarazu shi
Chiba, 292-0007 Japan
0570-200-800
www.costco.co.jp

Costco Wholesale Korea, Ltd.
40, Ilijk-ro
Gwangmyeong-si
Gyeonggi-do, 14347, Korea
1899-9900
www.costco.co.kr

Costco Wholesale New Zealand Limited.
2 Gunton Drive
Westgate
Auckland 0814
New Zealand
www.costco.com.nz

Costco (China) Investment Co., Ltd.
Room 1003, Block 2, 2388 Xiupu Road
Pudong New Area, Shanghai
China 201315
+86-21-6257-7065

Costco Wholesale Sweden AB
Box 614
114 11 Stockholm
Sweden
www.costco.se/contact